

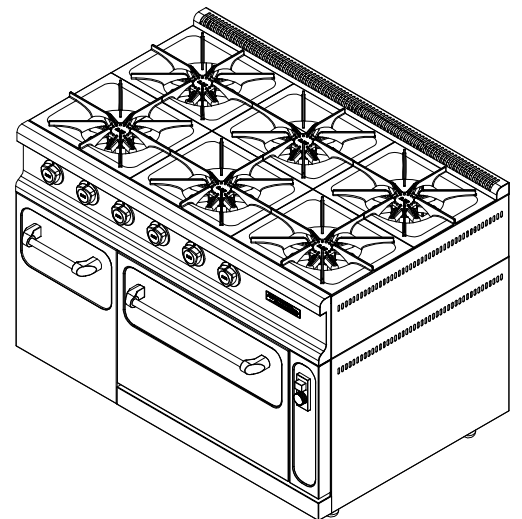

FICHA TECNICA DE EQUIPOS CLH-120 6H COCINA A GAS 120

ITEM N°
00

Material: en acero inoxidable esmerilado de primera calidad.
Sector Superior: 6 (seis) Hornallas de 325x400mm. con quemadores tipo estrella de 6000 Kcal/h cada uno.
con bandeja antiderrame.
Control de temperatura: robinetes de alta resistencia y seguridad.
Sector inferior: horno en acero enlozado de 540x665x360mm.
Piso de horno refractario.
Patas: con regatones de polipropileno regulables para su nivelación.
Funcionamiento: A gas Natural o Envasado.
Consumo total: 53.200 Kcal/h.
Terminación: Pulido sanitario.

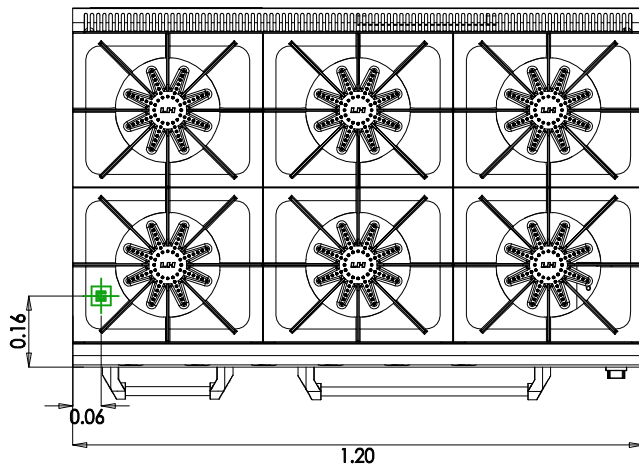
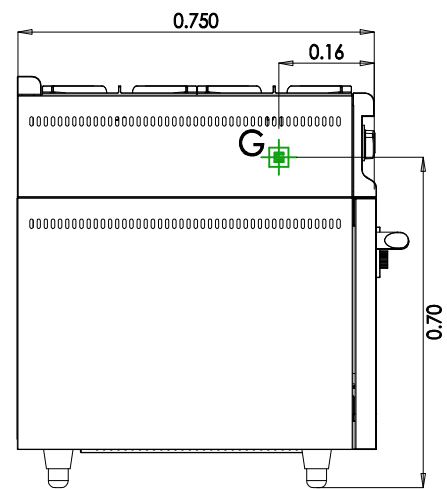
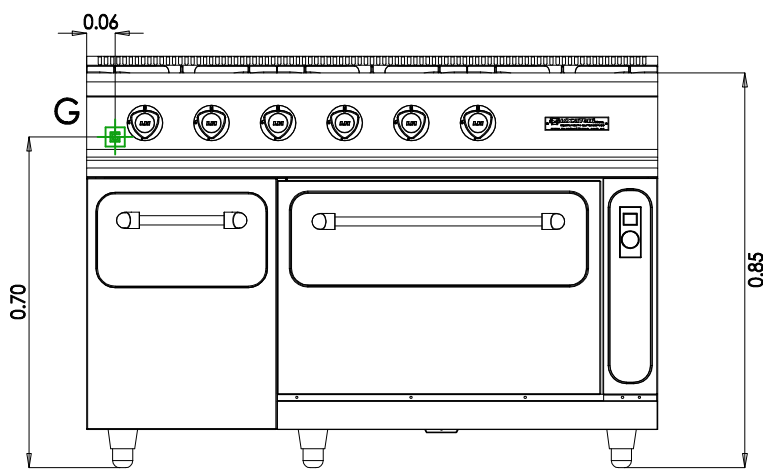

DIMENSIONES EXPRESADAS EN m.

La empresa se reserva el derecho a modificar el equipo sin previo aviso.

Locatelli Hnos.

EQUIPAMIENTO GASTRONOMICO

ADMINISTRACION Y VENTAS: GUAMINI 5624/26 CASEROS PCIA. BUENOS AIRES (B1678BOL)
TEL/FAX. 4759-0054 4716-6873 info@locatellihnos.com.ar

