



# FICHA TECNICA DE EQUIPOS

## MOSTRADOR REFRIGERADO 150

ITEM N°  
00

Material: exterior en acero inoxidable esmerilado de primera calidad.  
interior en acero inoxidable de primera calidad.

Aislación: en poliestireno expandido de alta densidad de 40kg/m<sup>3</sup>.

Puertas: 2 (dos) construidas en acero inoxidable, con burletes magnéticos.

Rejillas: en acero al carbono trafileado plastificadas color blanco.

Rango Térmico: 0 °C. a + 5° C.

Enfriador: Construido en caño de cobre electrolítico con aletas de aluminio.

Control Térmico: Temperatura y descongelamiento, display digital.

Unidad condensadora: Autocontenido de 1/3 HP L' Unite Hermetique con accesorios de primera calidad (válvula, presostato, etc).

Gas refrigerante: Ecologico R-404

Patas: En acero inoxidable redonda de Ø 60 mm. con regatones de polipropileno regulables para su nivelación.

Consumo Electrico: 1/3Hp.

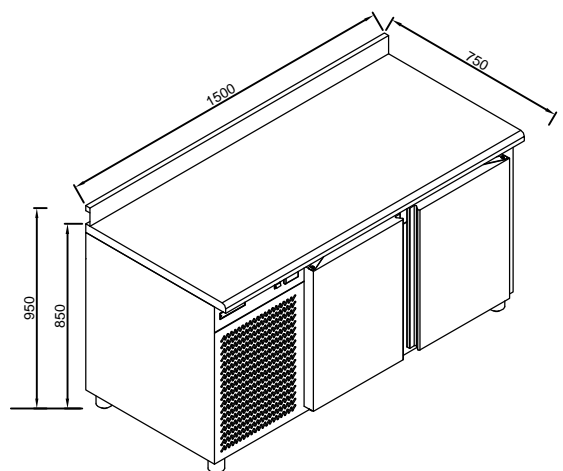
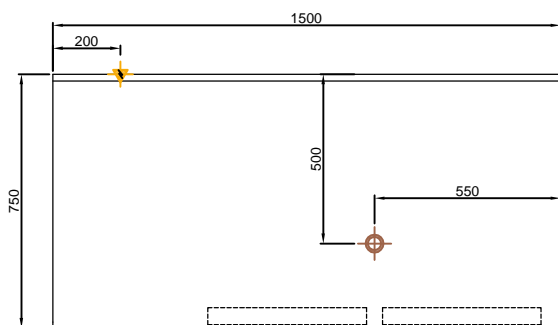
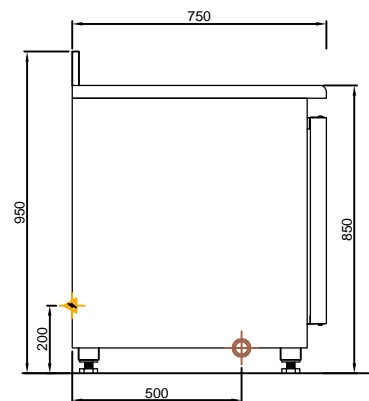
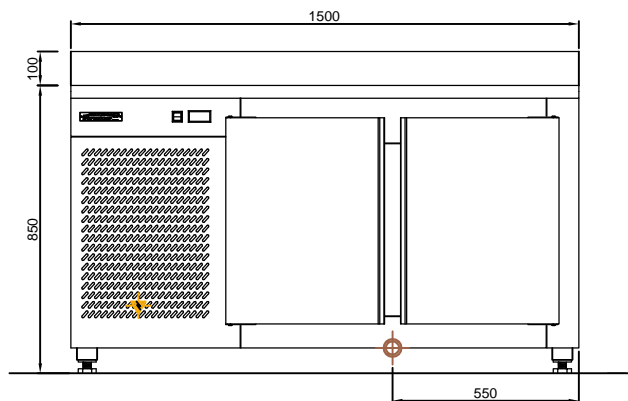

DIMENSIONES EXPRESADAS EN mm.

La empresa se reserva el derecho a modificar el equipo sin previo aviso.

# Locatelli Hnos.

## EQUIPAMIENTO GASTRONOMICO

ADMINISTRACION Y VENTAS: GUAMINI 5624/26 CASEROS PCIA. BUENOS AIRES (B1678B CL.)  
TEL.FAX. 4759-0054 4716-6873 info@locatellihnos.com.ar

