

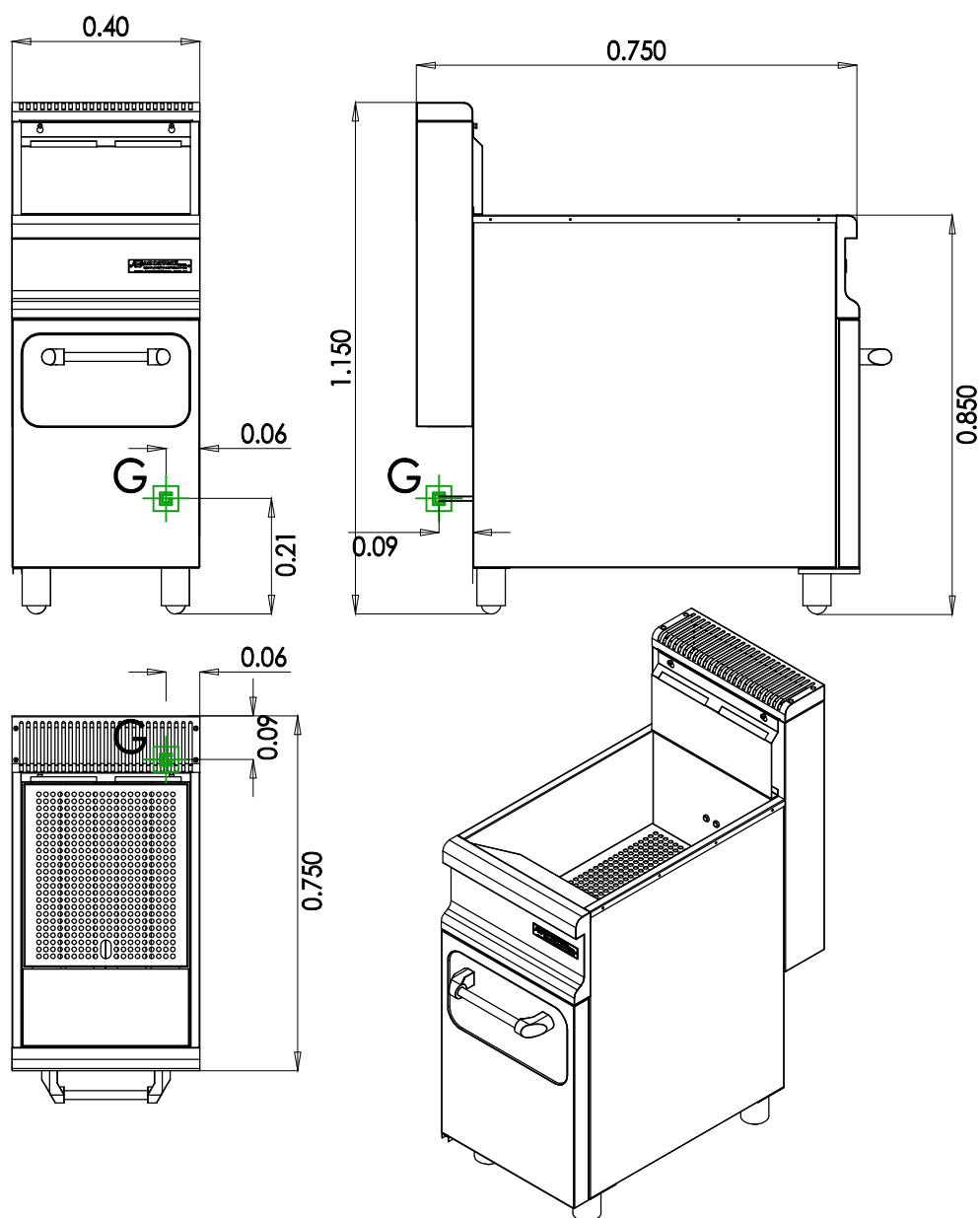

FICHA TECNICA DE EQUIPOS FLH-40 FREIDORA 40

ITEM N°
00

Material: en acero inoxidable esmerilado de primera calidad.
Batea: en acero inoxidable 304.
Capacidad: 27Lts. de aceite.
Calefacción: mediante quemadores del lanzallama.
Control de temperatura: mediante termostato y válvula de seguridad.
Descarga: Llave esférica de gran caudal.
Canastos: 2 (dos) de 160x310x135mm. con mangos aislados.
cuelgacanastos ubicado en el respaldo sanitario.
Patas: con regatones de polipropileno regulables para su nivelación.
Funcionamiento: A gas Natural o Envasado.
Consumo total: 20.000 Kcal/h.
Terminación: Pulido sanitario.



DIMENSIONES EXPRESADAS EN m.

La empresa se reserva el derecho a modificar el equipo sin previo aviso.

Locatelli Hnos.

EQUIPAMIENTO GASTRONOMICO

ADMINISTRACION Y VENTAS: GUAMINI 5624/26 CASEROS PCIA. BUENOS AIRES (B1678BOL)
TEL/FAX. 4759-0054 4716-6873 info@locatellihnos.com.ar

